

PISTONCINO APERTURA

OPENING PISTON

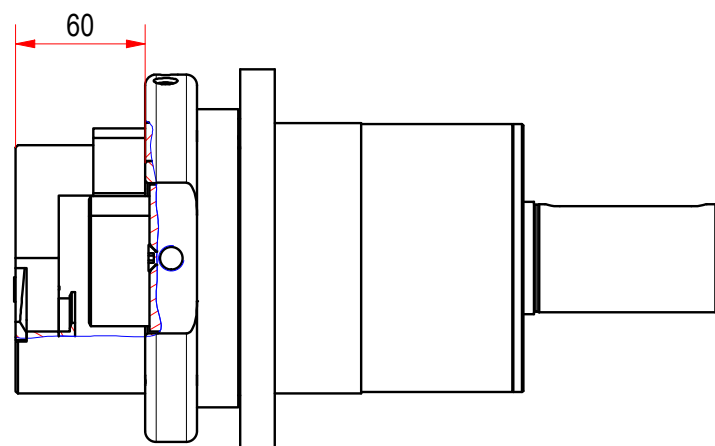
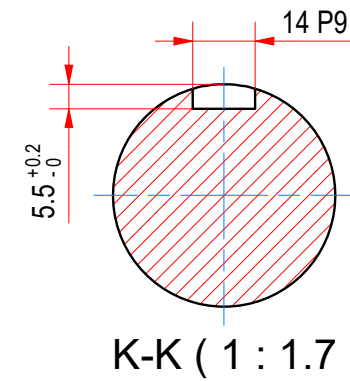
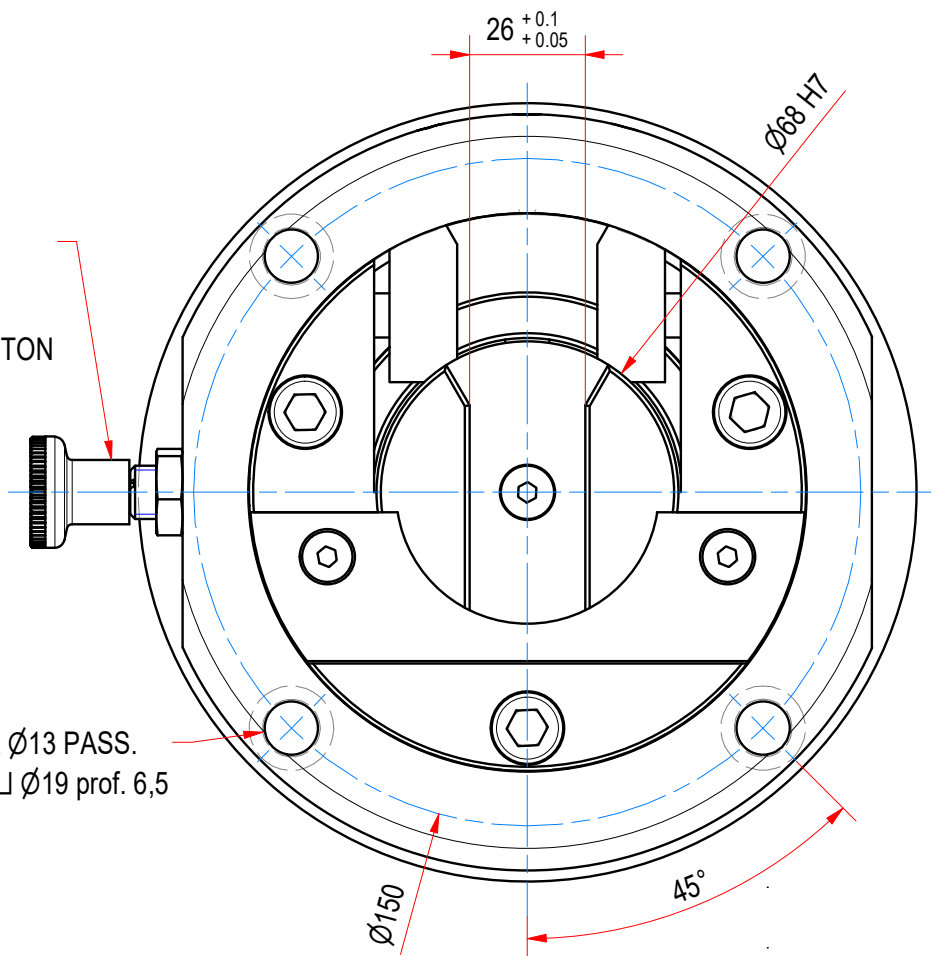

SUPPORTO APERTO

OPEN SAFETY CHUCK

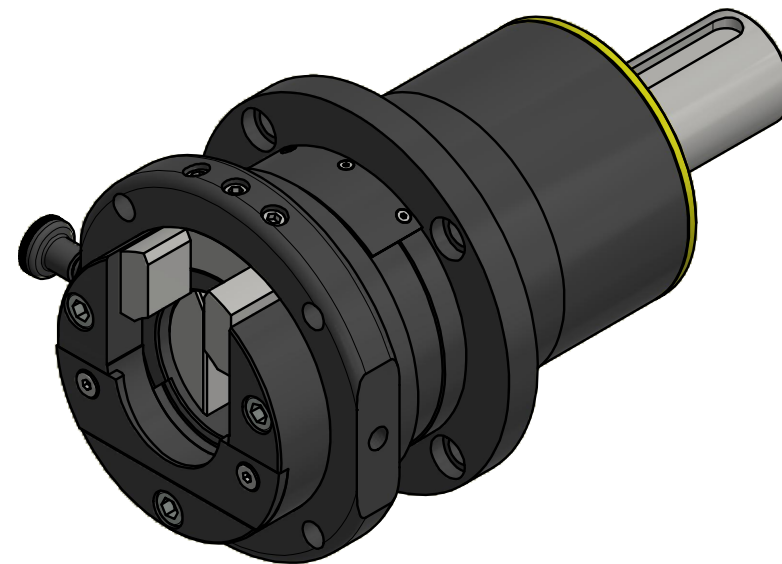

PESO 21 kg circa

Approximative weight 21 kg

COMMESSA IN LAVORO				CODICE NAV	
CONF. ORDINE	DATA C. ORDINE	DATA CONS.	COD. CLIENTE	RIFERIMENTO ORDINE	Q.T.A'
Rif. Cliente:	SVECOM-PE			Rif. Disegno:	
Denominazione:	SUPPORTO MOD. 928 KLPF1				Dim. Foglio A3
	Per Dimensioni senza tolleranza fare riferimento a UNI EN 22768 - mH Smussare gli Spigoli Vivi 0,5 x 45°		Num. Disegno: 12606		
M.MAGGIORE (VI) ITALY		Disegnatore: m.maranzan	Data: 09/05/2019	Scala: 1:1.7	
Portata Max Capacity per Pair		Max Torsione Trasmissibile Max Torque Transmissible		Velocità Massima Max Speed	
<small>LE INFORMAZIONI CONTENUTE NEL DISEGNO SONO DI PROPRIETA' DELLA SVECOM P.E. NON POSSONO ESSERE RIPRODOTTE, TRASMESSE A TERZI O USATE IN ALCUN MODO SENZA L'APPROVAZIONE ESPLICITA E SCRITTA DELLA SVECOM P.E. O DI UN SUO RAPPRESENTANTE DEBITAMENTE INCARICATO</small>					